

Schablonendrucker

Speziell für kleine beziehungsweise mittlere Serien ist das Modell R-RP 58/58 nicht nur als Einzelgerät sondern auch als Ausweichmöglichkeit zum Druckautomaten weder in Leistung noch Preis zu übertreffen.

Mit seiner hohen Wiederholgenauigkeit, sowie der Druckkopfführung in Laufrollen, kombiniert mit Tischabsenkung und automatischer Rakelumschaltung am Endanschlag, steht er bei den Handdruckern an vorderster Stelle.

Selbstverständlich wird wie bei allen von uns hergestellten Druckern der Drucktisch mit Gasdruckfedern spielfrei justiert.

Geeignet ist der Typ R-RP 58/58 zur Aufnahme von Schablonenrahmen bzw Siebrahmen bis 585 X 584mm sowie allen Schnellspannrahmen mit 30mm Rahmenstärke

z.B. Quattroflex / DEK. Die Rahmenklemmung erfolgt über vier pneumatische Spannzylinder.

Auf Wunsch fertigen wir den Drucker bis zu einer Rahmengröße von 584 x 736mm.

Schablonendrucker

Typ R-RP 58/58

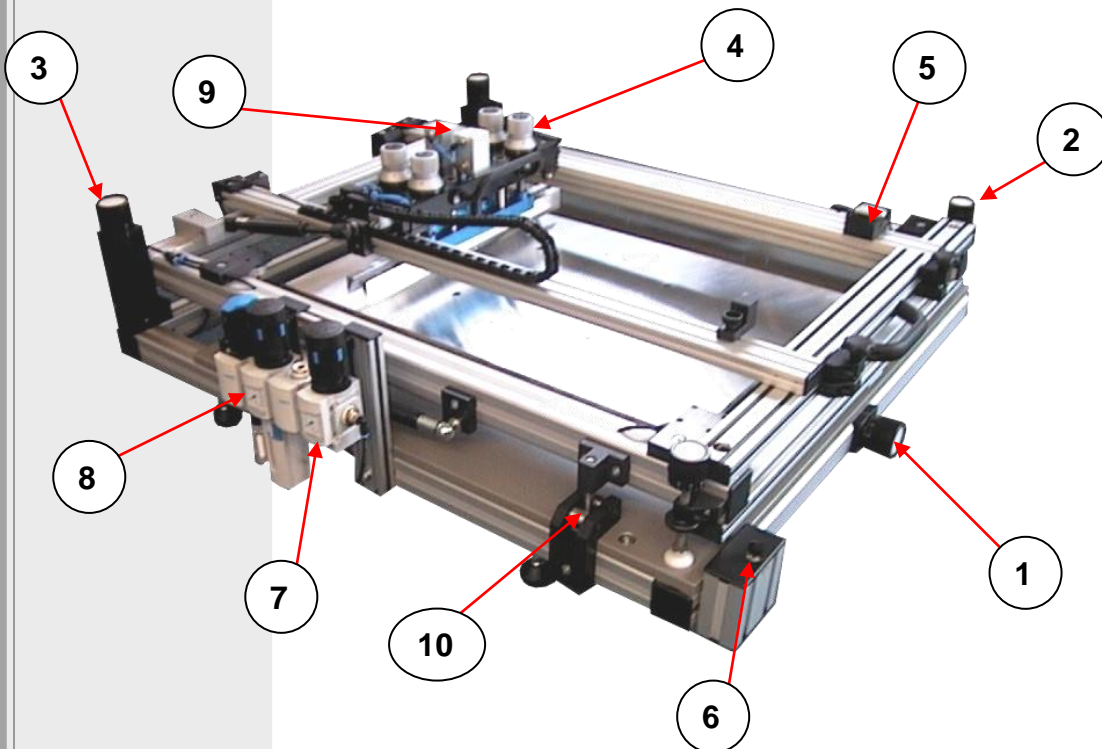
Technische Daten:**Technische Daten:**

Druckrahmengröße:	max. 584 x 584mm
Drucktischverstellung:	10mm in jeder Richtung
Drucktischabmessung:	280x420mm
Drucktischabsenkung:	3mm
max. Druckfläche:	240 x 400mm
Druckluftanschluss:	6-bar
Gewicht:	ca. 45 kg

- | | |
|---------------------------------|--------------------------------|
| 1) Drucktischverstellung in X | 7) Manometer für Rakeldruck |
| 2) Höhenverstellung in Z vorne | 8) Manometer für Spanndruck |
| 3) Höhenverstellung in Z hinten | 9) Druckzylinder für Rakel |
| 4) Höhenverstellung Rakel | 10) Fixierung des Druckrahmens |
| 5) Rastung für Rakelkopf | |
| 6) Absenkung für Drucktisch | |